

Título producto

# PASADOR DE ANILLA LST-S M28LE8911

Imagen del producto

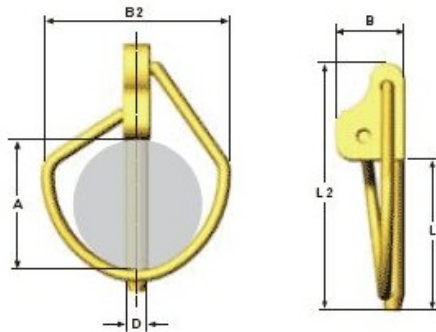

Precio producto

**10,98 €**

Descripción corta

PASADOR DE ANILLA LST-S M28LE8911

Características del producto

DIAMETRO EJE CENTRAL (D): 3.8  
Material: EN 10270-1 SM  
LONGITUD UTIL DEL EJE CENTRAL (A): 20  
LONGITUD TOTAL DEL EJE CENTRAL (L1): 24  
LONGITUD (L2): 39.5  
ALTURA (B1): 11  
ANCHO (B2): 30

Descripción del producto

PASADOR DE ANILLA LST-S Pasador para ejes con función de seguridad integrada. Fuerza de apertura entre 80-120N (comprobada en cada pasador). Para uso agrícola y otras aplicaciones. Fabricados en acero EN10270-1 SM Recubrimiento superficial, galvanizado y cromado amarillo libre de Cr6.